

RU Инструкция по
эксплуатации

Стеклокерамическая
варочная панель

USER MANUAL

ZKT663LX

la vita è bella
ZANUSSI
ITALIAN SINCE 1916

Содержание

Сведения по технике безопасности _____	2	Полезные советы и рекомендации _____	9
Установка _____	3	Уход и очистка _____	10
Описание изделия _____	5	Если машина не работает _____	11
Эксплуатация прибора _____	7	Охрана окружающей среды _____	12

Право на изменения сохраняется



Сведения по технике безопасности

i Для собственной безопасности и правильной эксплуатации машины перед ее установкой и использованием внимательно прочитайте настоящее руководство. Всегда храните настоящие инструкции вместе с машиной, даже если передаете или продаете ее. Пользователи должны хорошо знать, как работает машина, и правила безопасности при ее эксплуатации.

Общие правила техники безопасности

! **ВНИМАНИЕ!** Лица (включая детей) с нарушенными физическими, сенсорными или умственными способностями или с недостатком опыта или знаний не должны пользоваться данным прибором. Они должны находиться под присмотром или получать инструкции от лица, ответственного за их безопасность.

Безопасность детей

- Эксплуатировать этот прибор разрешается только взрослым. Необходимо следить за тем, чтобы дети не играли с прибором.
- Держите все упаковочные материалы в недоступном для детей месте. Существует опасность удушья.
- Не подпускайте детей к прибору, когда он включен.

! **ВНИМАНИЕ!** Включайте защиту от доступа детей, чтобы маленькие дети и домашние животные не могли случайно включить прибор.

Безопасность во время эксплуатации

- Перед началом эксплуатации прибора удалите с него все элементы упаковки, наклейки и пленку.
- После каждого использования прибора выключайте конфорки.
- Опасность ожога! Не кладите столовые приборы или крышки кастрюль на варочную панель, так как они могут нагреться.



ВНИМАНИЕ! Опасность возгорания!
Перегретые жиры и растительные масла очень быстро воспламеняются.

Правильная эксплуатация

- Никогда не оставляйте работающий прибор без присмотра.
- Используйте прибор только для приготовления пищи в домашних условиях!
- Не используйте прибор в качестве рабочего стола или подставки для каких-либо предметов.
- Не ставьте и не храните на приборе или возле него легковоспламеняемые жидкости и материалы или плавкие предметы (например, из пластмассы или алюминия).
- Соблюдайте осторожность при подключении прибора к ближайшим розеткам. Не допускайте контакта электропроводов с прибором или горячей посудой. Не допускайте спутывания электропроводов.

Как предотвратить повреждение прибора



- Стеклокерамическая панель может повредиться, если на нее упадут предметы или посуда.
- Стеклокерамику можно поцарапать, передвигая на ней чугунную или алюминиевую литую посуду, либо посуду с поврежденным дном.
- Не допускайте выкипания всей жидкости из посуды во избежание повреждения посуды и стеклокерамики.

- Не включайте конфорки без кухонной посуды на них или с пустой кухонной посудой.
- Ни в коем случае не накрывайте какую-либо часть прибора алюминиевой фольгой.

⚠ ВНИМАНИЕ! Если на поверхности образовалась трещина, отключите электропитание во избежание поражения электрическим током.

Установка

i **Перед установкой** перепишите серийный номер (Ser. Nr.) с таблички с техническими данными. **Табличка с техническими данными прикреплена к нижней части корпуса прибора.**

Modell ZKT663LX	Prod.Nr. 949 592 180 01
Тип 58HAD47AO	220-240 V 50-60-Hz
Made in Germany	Ser.Nr. 7,0 kW
ZANUSSI	  

Указания по технике безопасности

⚠ ВНИМАНИЕ! Обязательно прочтите это!

Убедитесь, что прибор не был поврежден во время транспортировки. Не подключайте поврежденный прибор. В случае необходимости обратитесь к поставщику.

Устанавливать, подключать или ремонтировать этот прибор разрешается только уполномоченному специалисту. Применяйте только оригинальные запасные части.

Используйте только встроенные приборы после встраивания данного прибора в подходящую мебель и рабочие поверхности, соответствующие стандартам.

Запрещается вносить изменения в технические характеристики или конструкции данного изделия. Это может привести к повреждению электроприбора или травмам.

Неукоснительно соблюдайте законы, распоряжения, предписания и нормы (требования техники безопасности, правила и порядок утилизации, правила техники электробезопасности и т.д.), действующие в стране, на территории которой устанавливается прибор! Выдерживайте минимально допустимые расстояния до соседних приборов и мебели!

Обеспечьте защиту от поражения электрическим током, например, устанавливайте выдвижные ящики только при наличии защитного дна непосредственно под прибором. Поверхности срезов в столешнице необходимо предохранять от влаги соответствующим герметиком. Плотно без зазоров соедините прибор с рабочей поверхностью с помощью соответствующего герметика! Защитите нижнюю сторону прибора от попадания пара и влаги, например, от посудомоечной машины или духового шкафа!

Не устанавливайте прибор возле дверей и под окнами! В противном случае посуда может опрокидываться с варочной панели при открывании дверей или окон.

⚠ ВНИМАНИЕ! Опасность поражения электрическим током. Внимательно соблюдайте инструкции по электрическим подключениям.

- Разъем для подключения электропитания находится под напряжением.
- Обесточьте его.
- Правильная установка включаемых в сеть устройств должна надежно предохранять от соприкосновения с токопроводящими частями.
- Неплотные и неправильно установленные штекерные соединения могут вызвать перегрев разъема.
- Провода к клеммам должны присоединяться квалифицированным электриком.
- Кабель электропитания не должен быть туго натянут.
- В случае однофазного или двухфазного подключения следует использовать соответствующий кабель электропитания типа H05BB-F, рассчитанный на макси-

мальную температуру 90°C (или более высокую).

- Поврежденный кабель электропитания следует заменить специальным кабелем (тип H05BB-F, рассчитанный на максимальную температуру 90°C, или более высокую). Обратитесь в авторизованный сервисный центр.

Прибор должен быть оборудован электрическим устройством, позволяющим отсоединить прибор от электросети с разрывом между всеми контактами не менее 3 мм. Следует использовать подходящие размыкающие устройства: предохранительные автоматические выключатели, плавкие предохранители (резьбовые плавкие предохранители следует выкручивать из гнезда), автоматы защиты от тока утечки и пу-скатели.

Монтаж

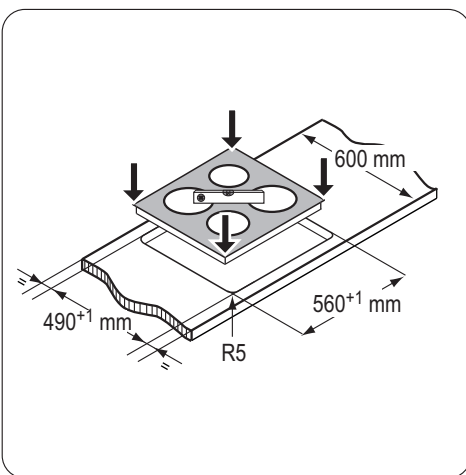
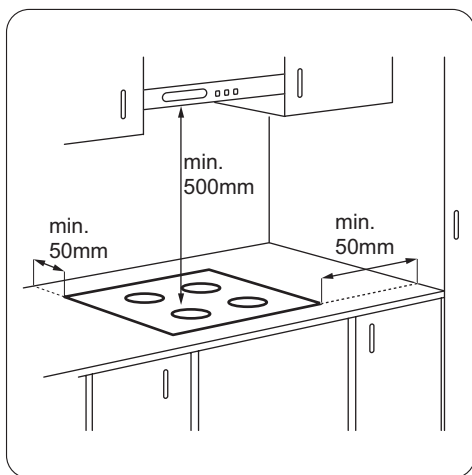

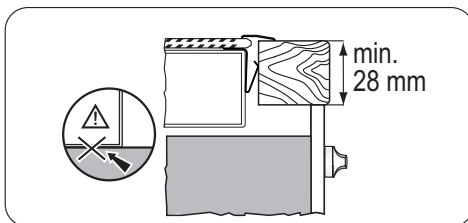
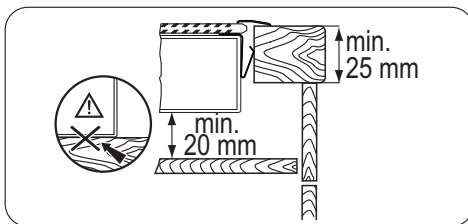
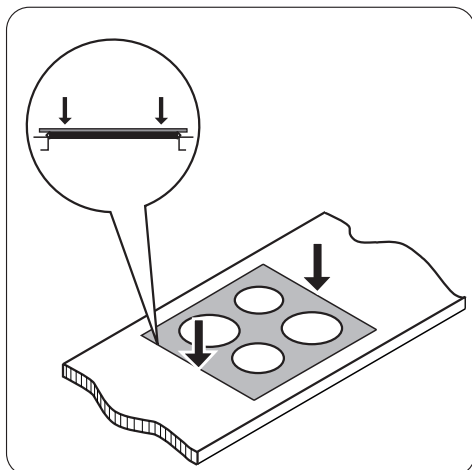

Описание изделия

Функциональные элементы варочной панели

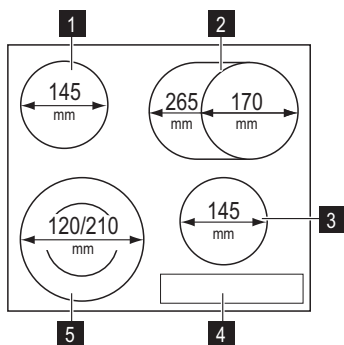

- 1** Одноконтурная конфорка 1200 Вт
- 2** Овальная конфорка 1500/2400 Вт
- 3** Одноконтурная конфорка 1200 Вт
- 4** Панель управления
- 5** Двухконтурная конфорка 750/2200 Вт

Функциональные элементы панели управления

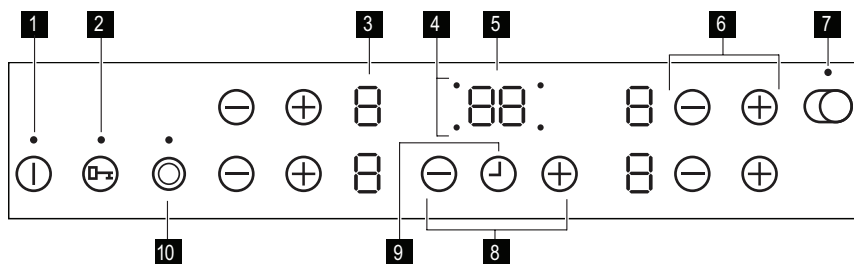

Управление прибором осуществляется с помощью сенсорных полей. Визуальная и звуковая индикация работы функций.

	сенсорное поле	функция
1	⓪	включение и выключение варочной панели
2	⓪	блокировка/снятие блокировки панели управления
3	⓪	дисплей установки параметров нагрева
4	⓪	индикаторы конфорок для таймера
5	⓪	дисплей таймера
6	+ / -	увеличение или уменьшение уровня мощности нагрева
7	⓪	включение и выключение овальной конфорки
8	+ / -	увеличение или уменьшение времени
9	⓪	выбор конфорки
10	⓪	включение и выключение внешнего контура

Индикаторы режимов нагрева

Индикатор	Описание
⓪	Конфорка выключена
⓪ - ⓪	Конфорка работает
⓪	Режим «Поддержание в подогретом состоянии» включен

Индикатор	Описание
	Включена функция автоматического нагрева
	Индукционная конфорка не определяет кухонную посуду
	Возникла неисправность
	Конфорка еще не остыла (остаточное тепло)
	Функция "Блокировка"/"Защита от детей" включена
	Включена функция "Бустер"
	Включено автоматическое отключение

Индикатор остаточного тепла

ВНИМАНИЕ! Опасность ожога из-за остаточного тепла!

Эксплуатация прибора

Включение и выключение

Прикоснитесь к на 1 секунду, чтобы включить или выключить прибор.

Автоматическое отключение

При использовании этой функции варочная панель автоматически отключается, если:

- выключены все зоны нагрева
- после включения варочной панели не задан уровень мощности ни одной зоны нагрева.

- сенсорная клавиша накрыта каким-либо предметом (посудой, тряпкой и т.п.) в течение более 10 секунд. В течение некоторого времени подается звуковой сигнал и варочная панель выключается. Уберите посторонний предмет или протрите панель управления.
- если вы не выключили зону нагрева или не изменили уровень мощности нагрева в течение определенного времени. См. таблицу. Загорается символ

Время автоматического отключения

Степень нагрева	, -	-		-
Выключение через	6 часов	5 часов	4 часа	1,5 часа

Степень нагрева

Прикоснитесь к , чтобы увеличить степень нагрева. Прикоснитесь к , чтобы уменьшить степень нагрева. На дисплее отображается выбранная степень нагрева. Прикоснитесь одновременно к и , чтобы выключить.

/ Включение и выключение внешнего контура нагрева

Можно подобрать эффективную поверхность нагрева под размер посуды. Чтобы включить внешний контур, прикоснитесь к сенсорной клавише / . Загорается индикатор. Для включения дополнительных внешних контуров прикосни-

тесь к той же сенсорной клавише еще раз. Загорается следующий индикатор.

Функция автоматического нагрева

Функция автоматического нагрева подает дополнительную мощность на конфорки, благодаря чему быстрее достигается необходимое значение мощности нагрева. Функция автоматического нагрева включается при выборе ступени нагрева, начиная с [0]. В течение определенного времени конфорка работает на максимальной мощности, а затем автоматически переключается на выбранную ступень нагрева. Если во время автоматического нагрева установить большую ступень нагрева (например, от [3] до [5]), то эта функция автоматически настроится на новое значение.

Если на конфорке остается остаточное тепло (на дисплее отображается [H]), то функция автоматического нагрева не включается.

Время работы автоматического нагрева зависит от выбранной ступени нагрева:

Для выключения внешнего контура повторите эти же действия. Индикатор гаснет.

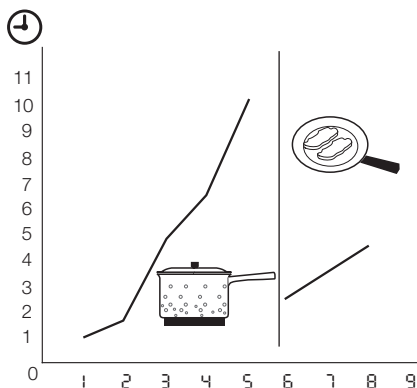

Использование таймера

Таймер используется для настройки времени работы конфорки на один цикл приготовления.

Выберите конфорку и установите значение таймера.

Ступень нагрева можно выбирать до или после установки таймера.

- **Выбор конфорки:** прикоснитесь к [⏻] несколько раз, пока не загорится индикатор необходимой конфорки.
- **Включение или изменение времени таймера:** прикоснитесь к [⏩] или [⏪] таймера, чтобы настроить время (00 - 99 минут). Когда замедляется мигание индикатора конфорки, начинается обратный отсчет времени.
- **Выключение таймера:** выберите конфорку с помощью [⏻] и прикоснитесь к [⏪], чтобы выключить таймер. Остав-

шее время отсчитывается обратно до 00. Индикатор конфорки гаснет.

- **Просмотр оставшегося времени:** выберите конфорку с помощью [⏻]. Индикатор конфорки начинает мигать быстрее. На дисплее отображается оставшееся время.

По истечении заданного времени подается звуковой сигнал и мигает 00. Конфорка выключается.



- **Выключение звукового сигнала:** прикоснитесь к [⏻]

Таймер можно использовать для **отсчета времени**, когда конфорки не используются. Прикоснитесь к [⏻]. Прикоснитесь к [⏩] или [⏪] таймера, чтобы задать время. По истечении заданного времени подается звуковой сигнал и мигает 00.

Блокировка/разблокировка панели управления

Можно заблокировать панель управления за исключением . Это предотвращает случайное изменение ступени нагрева во время приготовления.

Сначала задайте мощность нагрева.

Нажмите на символ . Символ  загорится и будет гореть в течение 4 секунд. Таймер продолжит работу.

Нажмите на символ , чтобы отключить эту функцию. Будет выбрана заданная ранее мощность нагрева.



При выключении электроприбора отключается и эта функция.

Защита от детей





Эта функция предотвращает непреднамеренное включение варочной панели.

Включение защиты от детей





- Включите варочную панель с помощью . **Не выбирайте никакой ступени нагрева.**

- Прикоснитесь к  и не снимайте палец, пока не прозвучит сигнал. Загорается символ . Выключите прибор.

Выключение функции замка от детей

- Включите варочную панель с помощью . Загорается . Прикоснитесь к  и не снимайте палец, пока не прозвучит сигнал. Загорается .
- Выключите прибор.

Отмена защиты от детей на один цикл приготовления.

- Включите варочную панель с помощью . Загорается символ .
- Прикоснитесь к  и не снимайте палец, пока не прозвучит сигнал. Загорается символ . **Выберите уровень мощности нагрева в течение 10 секунд.** Варочной панелью можно пользоваться. После выключения варочной панели с помощью  защита от детей включается снова.

Полезные советы и рекомендации

Кухонная посуда

-  • Днище посуды должно быть как можно более толстым и плоским.
- Посуда, изготовленная из эмалированной стали, а также посуда с алюминиевым или медным днищем, может вызвать изменение цвета стеклокерамической поверхности.

Экономия электроэнергии

-  • По возможности всегда накрывайте кастрюли крышкой.

- Прежде чем включать конфорку, поставьте на нее посуду.
- Выключайте конфорки до завершения приготовления блюд, чтобы использовать остаточное тепло.
- Размеры днища посуды и конфорки должны совпадать.

Примеры использования варочной панели

Данные в следующих далее таблицах являются ориентировочными величинами.

Ступень нагрева	Назначение:	Время	Советы
 1	Сохранение приготовленных блюд теплыми	при необходимости	Крышка

Ступень нагрева	Назначение:	Время	Советы
1-2	Голландский соус, растапливание: сливочного масла, шоколада, желатина	5-25 мин	Периодически помешивайте
1-2	Сгущение: взбитый омлет, яйца «в мешочек»	10-40 мин	Готовьте под крышкой
2-3	Приготовление риса и молочных блюд на медленном огне, разогревание готовых блюд	25-50 мин	Добавьте воды, как минимум, вдвое больше количества риса. Молочные блюда время от времени помешивайте
3-4	Приготовление на пару овощей, рыбы, мяса	20-45 мин	Добавьте несколько столовых ложек жидкости
4-5	Приготовление картофеля на пару	20-60 мин	Используйте не более 1/4 л воды на 750 г картофеля
4-5	Приготовление значительных объемов пищи, рагу и супов	60-150 мин	До 3 л жидкости плюс ингредиенты
6-7	Легкая обжарка: эскалопы, телятина «кордон блю», отбивные котлеты, фрикадельки, сосиски, печень, мучная подливка, яичница, блинчики, пончики	до нужной готовности	Переверните по истечении половины времени приготовления
7-8	Сильная обжарка, картофельные оладьи, стейки из филе говядины, стейки	5-15 мин	Переверните по истечении половины времени приготовления
9	Кипячение большого количества воды, отваривание макаронных изделий, обжаривание мяса (гуляш, жаркое в горшочках), жарка картофеля во фритюре		

Информация об использовании акриламида

ВАЖНО! Согласно новейшим научным исследованиям обжаривание пищевых продуктов (в частности, крахмалосодержащих) может

представлять опасность для здоровья из-за образования акриламида. Поэтому мы рекомендуем жарить продукты при минимально возможной температуре и не обжаривать их до образования корочки интенсивного коричневого цвета.

Уход и очистка

Производите чистку прибора после каждого применения. Всегда используйте посуду с чистым дном.



ВНИМАНИЕ! Острые предметы и абразивные чистящие средства могут повредить прибор. Очистка прибора от загрязнений с помощью пароструйных или

пневматических очистителей из соображений вашей безопасности **запрещена**.

i Царапины или темные пятна на стеклокерамике не влияют на работу прибора.

Удаление загрязнений:

1. – **Немедленно удаляйте** : расплавленную пластмассу, полиэтиленовую пленку и пищевые продукты, содержащие сахар. Иначе загрязнения могут привести к повреждению прибора. Используйте специальный скребок для стекла. Расположите скребок под острым углом к стеклянной



поверхности и двигайте его по этой поверхности.

– **Удаление загрязнений производится только после того, как прибор полностью остынет**: известковые пятна, водяные разводы, капли жира, блестящие обесцвеченные пятна. Используйте специальные средства для чистки поверхностей из стеклокерамики или нержавеющей стали.

2. Прибор следует чистить влажной тканью с небольшим количеством моющего средства.
3. В самом конце **насухо вытрите прибор чистой тряпкой**.

Если машина не работает

Неисправность	Возможная причина неисправности и способ ее устранения
Прибор не включается или не работает.	<ul style="list-style-type: none">• Вы одновременно коснулись 2 или более сенсорных клавиш. Касайтесь за один раз только одной сенсорной клавиши.• На панель управления попала вода или брызги жира. Протрите панель управления• Включена блокировка клавиш или функция "Замок от детей" L . Выключите эту функцию. См. раздел "Блокировка/разблокировка панели управления" и "Замок от детей".• Включите прибор снова и выберите ступень нагрева в течение 10 секунд.
Не загорается индикатор остаточного тепла.	Конфорка не нагрелась, поскольку работала в течение короткого времени. Если конфорка должна уже быть горячей, обратитесь в местный авторизованный сервисный центр.
Функция автоматического нагрева не включается.	<ul style="list-style-type: none">• В конфорке еще имеется остаточное тепло H . Дайте конфорке остыть• Установлена максимальная ступень нагрева. Максимальная ступень нагрева такая же, как при включении функции автоматического нагрева.• Ступень нагрева была установлена с помощью сенсорной клавиши - . Начинайте с 0 и используйте только + .

Неисправность	Возможная причина неисправности и способ ее устранения
Подается звуковой сигнал, прибор включается и снова выключается. Через 5 секунд подается еще один звуковой сигнал.	Накрыта сенсорная клавиша ①. Уберите посторонний предмет с сенсорной клавиши.
Загорается символ  .	<ul style="list-style-type: none"> • Работает функция автоматического отключения. Выключите прибор и снова включите его. Сработала система защиты конфорки от перегрева. Выключите конфорку и включите ее снова.
Загорается символ  и цифра.	Сбой в работе прибора. На некоторое время отключите прибор от сети электропитания. Выньте предохранитель из распределительного электрощита вашей квартиры. Снова включите прибор. Если символ  загорается снова, обратитесь в местный авторизованный сервисный центр.

Если с помощью вышеуказанных способов не удалось устранить неисправность, обратитесь к продавцу или в сервисный центр. Сообщите сведения, указанные на табличке с техническими данными, код стеклокерамики, состоящий из трех цифр (он указан в углу варочной панели), и появляющееся сообщение об ошибке.

Если вы неправильно эксплуатировали прибор, техническое обслуживание, предоставляемое специалистами сервисного центра или продавца, будет платным, даже если срок гарантии еще не истек. Инструкции по техническому обслуживанию и условиям гарантии приведены в гарантийном буклете.

Охрана окружающей среды

Символ  на изделии или на его упаковке указывает, что оно не подлежит утилизации в качестве бытовых отходов. Вместо этого его следует сдать в соответствующий пункт приемки электронного и электрооборудования для последующей утилизации. Соблюдая правила утилизации изделия, Вы поможете предотвратить причинение окружающей среде и здоровью людей потенциального ущерба, который возможен в противном случае, вследствие неподобающего обращения с подобными отходами. За более подробной информацией об утилизации этого

изделия просьба обращаться к местным властям, в службу по вывозу и утилизации отходов или в магазин, в котором Вы приобрели изделие.

Упаковочные материалы

 Упаковка изготовлена из экологичных материалов и может быть повторно переработана. На пластмассовых деталях указан материал, из которого они изготовлены: >PE< (полиэтилен), >PS< (полистирол) и т.п. Упаковочные материалы следует выбрасывать как бытовые отходы в соответствующие контейнеры местных служб по утилизации отходов.



ME10

Дата производства данного изделия указана в серийном номере (serial number), где первая цифра номера соответствует последней цифре года производства, вторая и третья цифры номера – порядковому номеру недели. Например, серийный номер 11012345 означает, что изделие произведено на десятой неделе 2011 года.



www.zanussi.com/shop

